

このファイルはWEB掲載用に再編された簡易的なマニュアルです。詳しくは付属の取扱説明書(冊子)をご確認ください。

★初めてポータブルDVDプレーヤーをお使いの方へ... (液晶パネル部の開き方)

- ①本体を図のように台などの上に置きます。
(蝶つがい部分を奥側に設置)



- ②図のようにパネル側と本体ディスク側のスキマに指を入れ
パネル側を上を持ち上げていきます。(※1/※2)



- ③図のようにパネル側を開いたら
お好みの角度に調整します。



- ④本体側面にある電源入力端子部に電源アダプター(AC/DC)を
取り付けてから(※3)主電源ボタンをON (入) にします。



- ※1) パネル部を開閉する為のボタンやスイッチはありません。
- ※2) パネル部をお好みの角度で固定できるように作られています。
パネル部を持ち上げる時に、若干固く(重く)感じられる場合があります。
- ※3) ご購入初期時は電源アダプターを使って内蔵充電電池への充電が必要です。

電源の接続

●ACアダプターの接続

本体側面端子部

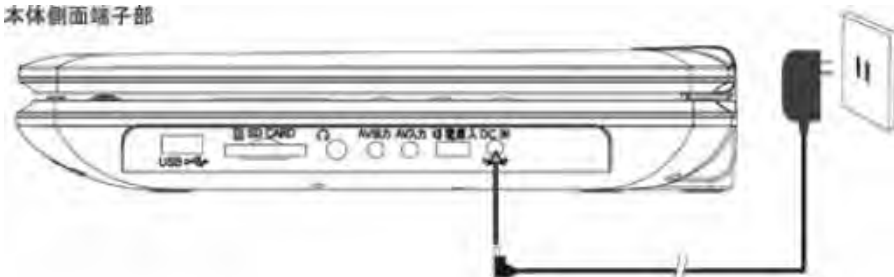

付属のACアダプターを本体右側の電源端子とコンセントに接続します。(上図参照)

△ご注意ください

- ※主電源スイッチが切(オフ)になっていることをご確認ください。
- ※ACアダプターは必ず付属のものをご使用ください。

●車載用DCアダプター(付属)の接続

本体側面端子部

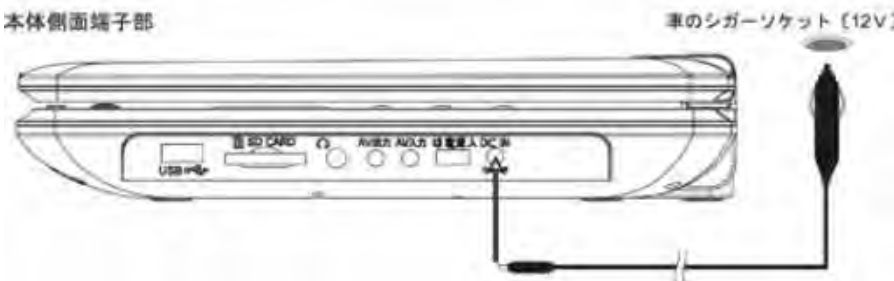

付属の車載用DCアダプターを本体右側の電源端子と車のシガーソケットに接続します。(上図参照)

△ご注意ください

- ※各端子やケーブルとの接続は、本体の主電源をオフにしてから行ってください。
- ※車載用DCアダプターは<12V>車専用です。その他の自動車では絶対に使用しないでください。(過度の電圧がかかり本体やアダプターの故障の原因となる場合があります)
- ※車載用DCアダプターは自動車のエンジンがかかっている状態で取付けてください。(アダプターを繋いだ状態でエンジンスタートすると、スタート時に過度の電圧がかかり故障の原因となる場合があります)
- ※エンジン停止中は車載用DCアダプターをシガープラグから外してください。(自動車のバッテリー消耗や残量低下の原因となる場合があります)

外部機器との接続

●外部モニター(大画面テレビなど)に出力する

本機で再生する映像等を外部モニター(テレビなど)で視聴することができます。下図ご参照の上、付属の専用AVケーブルを使用してモニターと正しく接続してください。



- ①モニター側【AV入力端子(RCA端子※赤白黄)】に付属ケーブルの赤/白/黄の各端子を接続
- ②本機側【AV出力端子(ピン端子)】に付属ケーブルのピンジャックを接続

本体側面端子部

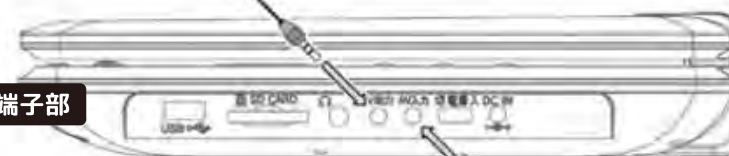

●外部機器からの映像などを入力する(本機をモニター等として使用する)

他の外部機器(ビデオデッキなど)再生する映像等を本機で視聴することができます。上図ご参照の上、付属の専用AVケーブルを使用して外部機器と正しく接続してください。

- ①外部機器側【AV出力端子(RCA端子※赤白黄)】に付属ケーブルの赤/白/黄の各端子を接続
- ②本機側【AV入力端子(ピン端子)】に付属ケーブルのピンジャックを接続

●ご注意

- *本機と外部機器との接続を行う場合、必ず【付属品の専用AVケーブル】を使用してください。各端子部分が同形状のAVケーブル類も多数市販されておりますが、付属品以外のケーブルを使って本機と外部機器を接続してもケーブルおよび端子の仕様により「映像が出ない」「音声がかえらない」などの事象が起こる場合があります。
- *当AVケーブルを含む付属品類は全て無償保証の対象外です。予めご了承ください

充電について

本機にはリチウムポリマー電池が内蔵されており、充電済みであれば電源がない場所でもご使用が可能です。電源オフ時で充電電池に充電されていない状態から充電を開始した場合、約4時間でフル充電になります。

フル充電の状態でのDVDや地上デジタル放送の視聴可能時間は約2時間です。(音量最小時)

※音量を最大にするなど使用条件によって上記時間より短くなる場合があります。

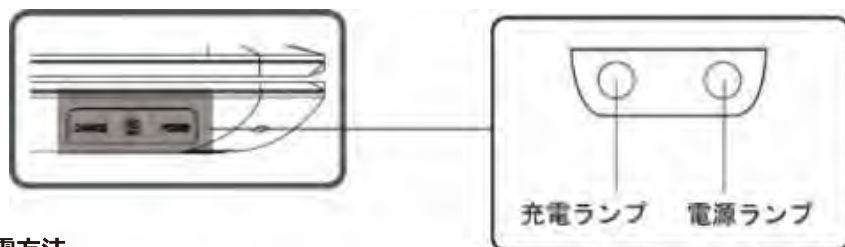

充電方法

- ①電源ボタンをオフにした状態で、付属のACアダプターを本体右側の電源端子とコンセントに接続します。
- ②充電中は本体前面の充電ランプが赤色に点灯します。このランプの点灯が緑色に変わると充電完了です。

充電と再生時間

- 充電電池は充電⇔放電を繰り返す度に、充電最大容量が少しずつ少なくなっていきます。充電および再生時間は、お客様のご使用環境や再生回数・充電回数などに依存します。
- 充電電池は消耗品のため、保証対象外です。寿命が近づくにつれて電池が膨れる場合があります。十分に充電しても使用時間が極端に短くなった時や、内蔵電池が膨らんできた場合は電池の交換時期となります。電池交換ご希望の際はカスタマーサポートまでお問合せください。
- 本機の充電電池は内蔵型です。お客様ご自身の電池交換や解体等は絶対に行なわないでください。お客様ご自身による電池交換や解体・改造を行なった場合、無償保証の対象外となりますのでご注意ください。

⚠️ ご注意ください

- ※充電が完了したら、速やかにACアダプターをコンセントから外してください。
(アダプターを繋いだ状態で放置するとアダプターや本体・充電電池に過度の電圧がかかり故障の原因となる場合があります)
- ※各端子やケーブルとの接続は、本体の主電源をオフにしてから行ってください。
- ※ACアダプターは必ず製品付属の本機専用アダプターをご使用ください。
- ※車載用DCアダプターは<12V>車専用です。その他の自動車では絶対に使用しないでください。
(過度の電圧がかかり本体やアダプターの故障の原因となる場合があります)
- ※車載用DCアダプターは自動車のエンジンがかかっている状態で取付けてください。
(アダプターを繋いだ状態でエンジンスタートすると、スタート時に過度の電圧がかかり故障の原因となる場合があります)
- ※エンジン停止中は車載用DCアダプターをシガープラグから外してください。
(自動車のバッテリー消耗や残量低下の原因となる場合があります)

リモコンの電池交換の方法

- ※本機リモコン用の電池は「CR2025」型です。別途電池をご用意の際は型番をご確認の上お買い求めください。
- ※リモコンに初期セットされている電池はテスト用のものですので、別売新品の電池と早めに交換してください。
- ※電池交換の作業を行う際は、電池セット部のツメ折れや傷などにご注意ください。

■ 電池交換の方法

1. 電池セット部分のツメを右に押したまま電池セット部を引き出す。
2. 古い電池を取り出して、新しい電池に交換する。
(+/-の向き注意)
3. 電池セット部分を奥まで正確に差し込む。

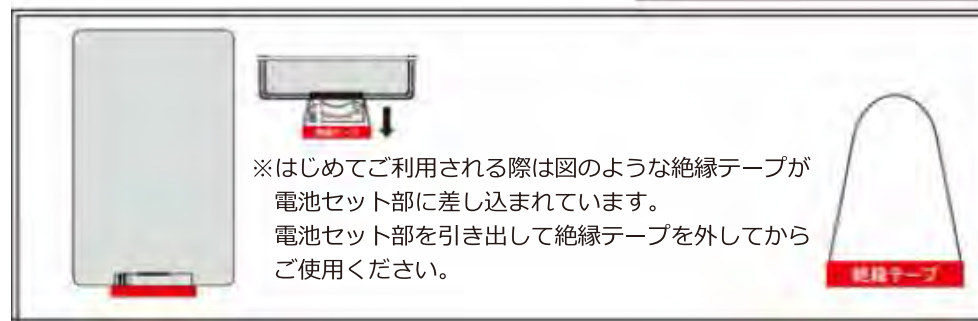
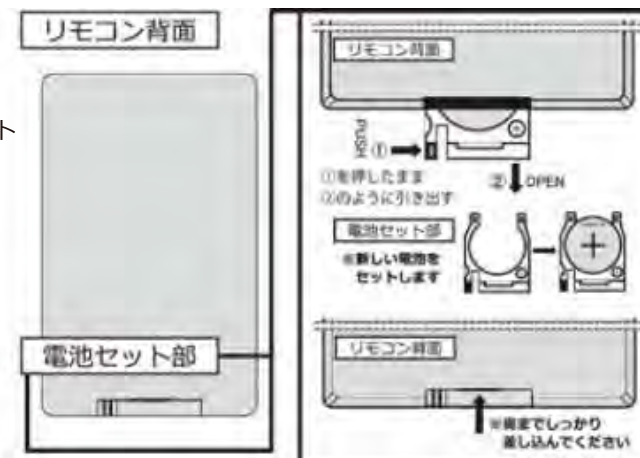

■ リモコンの使用法

リモコンを使用する場合、リモコンの赤外線発射部を本機のリモコン受光部に向けて操作してください。受光する角度は、±30°、距離は4メートル以内です。

IR リモコン受光部
(本体正面右下部)

* 充電中または主電源を入れた時にLEDランプが点灯する部分です

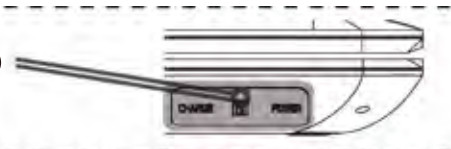

※本機リモコン受光部およびリモコンの赤外線発射部に太陽光や強い光をあてないでください。正常に作動しない場合があります。

機能設定

DVDモードのオープニング画面時

本機では、画質や音声など、各種詳細項目を設定することができます。
必要に応じて変更してください。

機能設定ページ

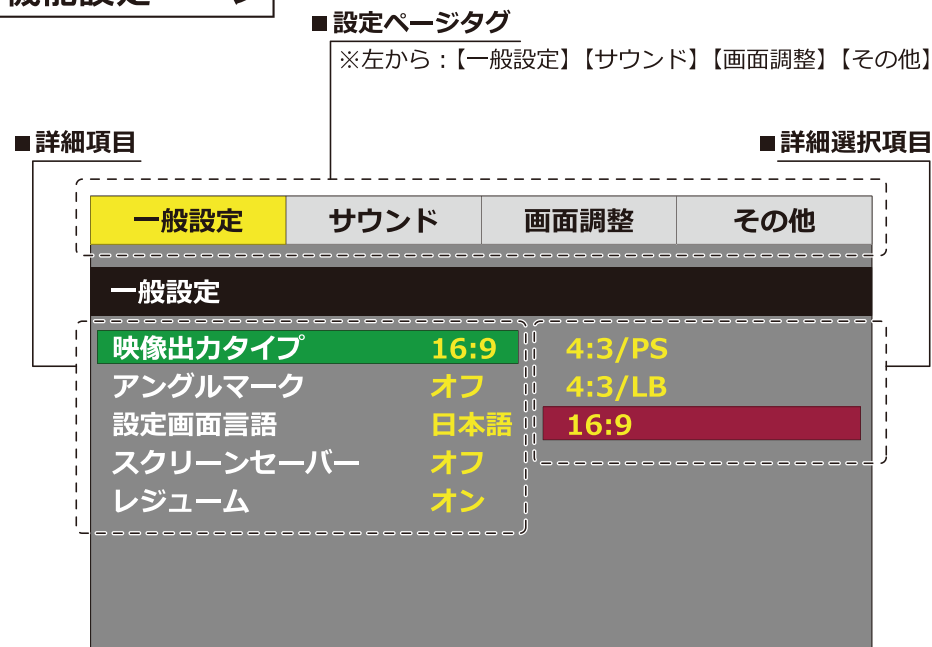

機能設定の方法

1. リモコンの設定ボタンを押すとメニュー画面が表示されます。
2. 設定ページ → 詳細項目 → 詳細選択項目 の順に選択し、決定していきます。
3. リモコンの方向ボタン▲▼◀▶を押して、設定を変更したいページや項目を選択し、決定ボタンを押して決定します。
4. リモコンの設定ボタンを押して、設定を終了します。

設定項目は以下の通りです。

設定ページ	詳細項目
一般設定	映像出力タイプ アングルマーク 設定画面言語 スクリーンセーバー レジューム
サウンド	デュアルモノラル ダイナミックレンジ
画面調整	鮮明度 明るさ コントラスト 色調 彩度
その他	音声設定 字幕設定 メニュー言語 設定初期化

<一般設定>

- 映像出力タイプ：(4:3/PS) (4:3/LB) (16:9)
- アングルマーク：(オン) (オフ) ■ 設定画面言語：(英語) (日本語)
- スクリーンセーバー：(オン) (オフ) ■ レジューム：(オン) (オフ)

<サウンド>

- デュアルモノラル：(ステレオ) (モノラル左) (モノラル右) (ミックスモノラル)
- ダイナミックレンジ：(Full ~ 3/4 ~ 1/2 ~ 1/4 ~ OFF)

<画面調整>

- 画面表示の明るさやコントラストなどを調整します

<その他>

- 音声設定：再生時の音声の設定 (英語) (日本語)
- 字幕設定：再生時の字幕の設定 (英語) (日本語) (オフ)
- メニュー言語：ディスクメニュー画面の言語の設定 (英語) (日本語)
- 設定初期化：実行すると工場出荷時の設定にリセットされます

リモコンの使用法

- ① USB/SDボタン
DVDと外部メモリー（USB/SD）のモード切換を行います。
（外部メモリーが接続されていない場合は切り換わりません）
- ② 機能切換ボタン
DVDと外部入力（AV）のモード切換を行います。
- ③ 数字ボタン
場面や曲の番号を直接入力する場合に使用します。
- ④ ▲ボタン
上方向を選択する場合に使用します。
- ⑤ 設定ボタン
本体設定画面を表示します。
- ⑥ 決定ボタン
各種設定や選択項目を実行します。
- ⑦ ◀ボタン
左方向を選択する場合に使用します。
- ⑧ ▼ボタン
下方向を選択する場合に使用します。
- ⑨ メニューボタン
ディスクの再生中に押すとディスクのメニュー画面に戻ります。
- ⑩ ▶▶ボタン
ディスクの再生中に押すと早送りを行います。
- ⑪ ◀◀ボタン
ディスクの再生中に押すと早戻しを行います。
- ⑫ ▶▶|ボタン
ディスクの再生中に押すと次のチャプターに移動します。
- ⑬ |◀◀ボタン
ディスクの再生中に押すと前のチャプターに移動します。

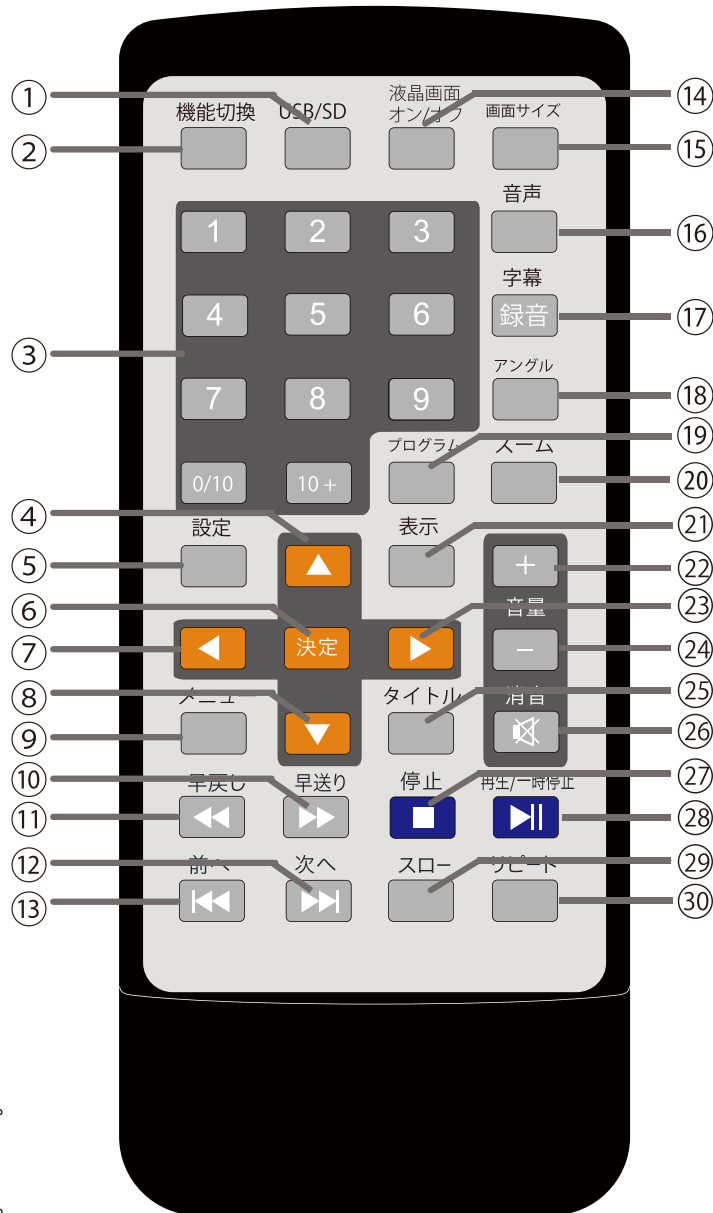

- ⑭ 液晶画面オン/オフボタン（音声は消えません）
液晶画面を点けるまたは消す場合に使用します。
- ⑮ 画面サイズボタン
画面表示サイズを16:9と4:3に切り換えます。
- ⑯ 音声切換ボタン
音声を切り換える場合に使用します。
- ⑰ 字幕・録音ボタン
字幕を切り換える場合に使用します。
CDからメモリーに録音する場合に使用します。
- ⑱ アングルボタン（対応ソフトのみ）
映像アングルを切り換える場合に使用します。
- ⑲ プログラムボタン
プログラム再生の設定時に使用します。
- ⑳ ズームボタン
ズームの倍率を変更します。
- ㉑ 表示ボタン
DVD再生時のDVDの情報を表示します。
- ㉒ 音量+ボタン
音量を大きくする場合に使用します。
- ㉓ ▶ボタン
右方向を選択する場合に使用します。
- ㉔ 音量-ボタン
音量を小さくする場合に使用します。
- ㉕ タイトルボタン
DVDのタイトルを表示する場合に使用します。
- ㉖ 消音ボタン
音声を消す場合に使用します。
- ㉗ 停止ボタン
再生を停止する場合に使用します。
設定操作を一つ前の操作に戻ります。
- ㉘ 再生/一時停止ボタン
再生中に押すと一時停止します。
もう一度押すと再生を再開します。
- ㉙ スローボタン
スロー再生を行う場合に使用します。
- ㉚ リピートボタン
ディスクをリピート再生する場合に使用します。